

МІНІСТЕРСТВО ОСВІТИ І НАУКИ УКРАЇНИ
УМАНСЬКИЙ ДЕРЖАВНИЙ ПЕДАГОГІЧНИЙ УНІВЕРСИТЕТ
ІМЕНІ ПАВЛА ТИЧИНИ

ОСВІТНЬО-ПРОФЕСІЙНА ПРОГРАМА

«Середня освіта (Захист України. Фізична культура)»

першого (бакалаврського) рівня вищої освіти

за спеціальністю 014 Середня освіта

предметна спеціальність 014.16 Середня освіта (Захист України)

галузі знань 01 Освіта/Педагогіка

Освітня кваліфікація: бакалавр середньої освіти

Професійна кваліфікація вчитель захисту України та фізичної культури
закладу загальної середньої освіти

ЗАТВЕРДЖЕНО ВЧЕНОЮ РАДОЮ

Голова вченої ради
Олександр БЕЗЛЮДНИЙ
Протокол № 30 від 04 2024р.

Освітня програма впроваджується в дію з 1 вересня 2024 р.

Ректор 
Олександр БЕЗЛЮДНИЙ
(наказ № 7 від 05 2024р.)

ЛИСТ ПОГОДЖЕННЯ

освітньо-професійної програми Середня освіта (Захист України. Фізична культура)

ГАЛУЗЬ ЗНАНЬ	01 Освіта / Педагогіка
СПЕЦІАЛЬНІСТЬ	014 Середня освіта
ПРЕДМЕТНА СПЕЦІАЛЬНІСТЬ	014.16 Середня освіта (Захист України)
РІВЕНЬ ВИЩОЇ ОСВІТИ	перший (бакалаврський)
СТУПІНЬ ВИЩОЇ ОСВІТИ	бакалавр
ОСВІТНЯ КВАЛІФІКАЦІЯ ПРОФЕСІЙНА КВАЛІФІКАЦІЯ	бакалавр середньої освіти вчитель захисту України та фізичної культури закладу загальної середньої освіти

Освітньо-професійну програму схвалено на засіданні кафедри професійної освіти та технологій за профілями факультету інженерно-педагогічної освіти Уманського державного педагогічного університету імені Павла Тичини (протокол № 8 від «16» 03 2024 р.)

Завідувач кафедри  Олексій МЕЛЬНИК

Освітньо-професійну програму схвалено вченою радою факультету інженерно-педагогічної освіти Уманського державного педагогічного університету імені Павла Тичини (протокол № 9 від «14» 03 2024 р.)

Голова вченої ради  Станіслав ТКАЧУК

Освітньо-професійну програму погоджено навчально-методичним відділом Уманського державного педагогічного університету імені Павла Тичини

Начальник відділу  Ірина ДЕНИСЮК

Освітньо-професійну програму погоджено відділом якості освіти, ліцензування та акредитації Уманського державного педагогічного університету імені Павла Тичини

Координатор з питань акредитації,
ліцензування та якості освіти



Наталія ЛЕВЧЕНКО

Освітньо-професійну програму погоджено навчально-методичною радою УДПУ імені Павла Тичини

Голова ради  Валентина РОЗГОН

ПЕРЕДМОВА

Освітньо-професійна програма розроблена робочою групою кафедри професійної освіти та технологій за профілями Уманського державного педагогічного університету імені Павла Тичини

Керівник робочої групи (гарант освітньо-професійної програми):

Микола ЗАХАРЕВИЧ, кандидат педагогічних наук, доцент, доцент кафедри професійної освіти та технологій за профілями Уманського державного педагогічного університету імені Павла Тичини.

Члени проектної групи:

1. Леся Кравченко, кандидат педагогічних наук, доцент кафедри техніко-технологічних дисциплін охорони праці та безпеки життєдіяльності Уманського державного педагогічного університету імені Павла Тичини;
2. Сергій КАРАССВИЧ, кандидат педагогічних наук, доцент, доцент кафедри теорії і методики спорту Уманського державного педагогічного університету імені Павла Тичини.
3. Максим БОТІК, сержант, інструктор взводу інструкторів навчального батальйону
4. Євгеній СУШИНСЬКИЙ, студент II курсу 25 групи факультету інженерно-педагогічної освіти

Ця освітньо-професійна програма не може бути повністю чи частково відтворена, тиражована та розповсюджена без дозволу Уманського державного педагогічного університету імені Павла Тичини.

Рецензії-відгуки зовнішніх стейкхолдерів:

1. Валерій РИБАК, викладач предмету «Захист України» державного навчального закладу «Уманський професійний ліцей»;
2. Віталій Бондарчук, викладач предмету «Захист України» Житомирського педагогічного ліцею

Рецензії-відгуки зовнішніх стейкхолдерів додаються

**І. Профіль освітньо-професійної програми
«Професійна освіта (Комп'ютерні технології)»**

1 - Загальна інформація	
Повна назва вищого навчального закладу та структурного підрозділу	Уманський державний педагогічний університет імені Павла Тичини Факультет інженерно-педагогічної освіти Кафедра професійної освіти та технологій за профілями Department of professional education and technologies by profiles Pavlo Tychyna Uman State Pedagogical University Faculty of Engineering and Pedagogical Education, Vocational Education and Profile Technologies
Ступінь вищої освіти та назва кваліфікації мовою оригіналу	Бакалавр. Освітня кваліфікація: Вчитель захисту України та фізичної культури закладу загальної середньої освіти Bachelor's degree. Educational qualification: Teacher of defense of Ukraine and physical education culture of the institution of general secondary education
Офіційна назва освітньої програми	Освітньо-професійна програма «Середня освіта (Захист України. Фізична культура)» Educational and professional program «Secondary education (Defence of Ukraine. Physical education)»
Тип диплому та обсяг освітньої програми	Диплом бакалавра, одиничний, 240 кредитів ЄКТС, термін навчання 3 роки 10 місяців
Наявність акредитації	
Цикл/рівень	6 рівень – FQ ENEA – перший цикл, EQF-LLL – 6 рівень
Передумови	Наявність повної загальної середньої освіти Наявність ступеня бакалавра. Наявність ступеня магістра або освітньо-кваліфікаційного рівня «Спеціаліст».
Мови викладання	Українська мова.
Термін дії освітньої програми	3 р. і 10 міс.
Інтернет-адреса постійного розміщення опису освітньої програми	https://udpu.edu.ua/navchannia/osvitni-prohramy/31161
2 - Мета освітньої програми	
Формування особистості фахівця галузі освіти, здатного вирішувати завдання професійної діяльності на нових засадах, з урахуванням сучасних потреб суспільства; формування професійних компетентностей майбутніх учителів захисту України та фізичної культури закладу загальної середньої освіти; особистості випускника закладу вищої освіти, який має бути компетентним не лише в професійній галузі, але й мати активну життєву позицію, високий рівень громадянської свідомості.	
3 - Характеристика програми	
Предметна область (галузь знань, спеціальність, спеціалізація (за наявності))	Галузь знань: 01 Освіта. Спеціальність: 014 Середня освіта Предметна спеціальність: 014.16 Захист України Об'єкт вивчення — освітній процес у закладах загальної середньої освіти за предметною спеціальністю 014.16 Захист України. Дисципліни циклу загальної підготовки складають 11 %; дисципліни циклу професійної підготовки – 89 %.

	<p>Нормативна частина – 75 %, вибіркова частина – 25 %.</p> <p>Цілі навчання —Теоретичний зміст предметної області: концепція національно-патріотичного виховання, утвердження національної ідентичності, надання життєво необхідних знань, умінь і навичок щодо захисту України та дій в умовах надзвичайних ситуацій; концепція гармонійного рухового та духовного розвитку і формування здорового способу життя, свідомого ставлення людини до свого здоров'я; поняття факторів здоров'я, які поєднують заняття фізичною культурою, психологічну задоволеність, творчу самореалізацію; принципи освоєння рухових дій та розвитку рухових (фізичних) якостей.</p> <p>Методи, методики і технології: загальнонаукові та спеціальні методи педагогіки і психології, методи спостереження, опитування, тестування та вимірювання у фізичному вихованні; словесні, наочні та практичні методи фізичного виховання та спортивної підготовки; технології організації та проведення фізкультурно-оздоровчих та спортивних заходів; надання долікарської допомоги; інформаційно-комунікаційні та дистанційні технології.</p> <p>Інструменти та обладнання: сучасне інформаційно-комунікативне обладнання, спеціалізоване програмне забезпечення, фізкультурно-спортивне спорядження та обладнання, ресурси бібліотеки, зокрема університетський репозитарій, використання баз закладів загальної середньої освіти для проведення навчальних і виробничих практик.</p>
Академічні права	Можливість навчатися на наступному рівні вищої освіти
Орієнтація освітньої програми	<p>Методи, методики та технології (якими має оволодіти здобувач вищої освіти для застосовування на практиці): методи навчання і тренування (загальнопедагогічні, практичні), аналітичні методи, методи педагогічних спостережень; методи педагогічного тестування та визначення функціонального стану організму; методики розвитку фізичних (рухових) якостей, формування рухових умінь і навичок, контролю рівня підготовленості і функціонального стану; методи самозахисту, тактичної та вогневої підготовки, топографії; технології: педагогічні (гармонійного розумового, фізичного, духовного розвитку, розвитку творчих здібностей, максимальної реалізації природних задатків); медико-біологічні (відновлення працездатності, організму в польових умовах, різко порушених або втрачених життєво-важливих функцій організму, контролю функціонального стану та рівня здоров'я), інформаційні (електронні бази, наукометричні бази, електронні посібники інтернет-технології тощо), інтерактивні (без застосування та з застосуванням інформаційних та мультимедійних засобів навчання).</p> <p>Інструменти та обладнання: сучасні прилади для діагностики функціонального стану; сучасні технічні прилади та тренажери для тренування та контролю функціонального стану; реанімаційні тренажери, навчальне обладнання для проведення тактичної та вогневої підготовки, прилади для визначення рівня функціонування сенсорних систем, сучасні комп'ютерні програми для визначення психофізіологічного стану людини, властивостей нервової системи, сучасні програми для обробки інформації тощо.</p>

Основний фокус освітньої програми	Акцент робиться на формуванні та розвитку професійних компетентностей у сфері освіти; вивченні теоретичних та методичних положень, організаційних та практичних інструментів військово-патріотичного та фізичного виховання.
Особливості програми	Обов'язкова наявність навчальних, виробничих та педагогічних практик, які забезпечують базові знання для опанування професійних дисциплін та є підґрунтям для подальшого навчання з високим рівнем автономності. Міжнародна мобільність та подвійне навчання.
4 - Придатність випускників до працевлаштування та подальшого навчання	
Придатність до працевлаштування	Згідно з Класифікатором професій - 2023, [зі змінами 29.12.2022] фахівці можуть займати зазначені посади: 2320 – Вчитель захисту України закладу загальної середньої освіти 2320 – Вчитель фізичної культури закладу загальної середньої освіти 3414 – Фахівець із організації дозвілля Місця працевлаштування – заклади загальної середньої освіти; заклади позашкільної освіти учнівської молоді
Подальше навчання	Можливість навчання за програмою другого (магістерського) рівня вищої освіти. Набуття додаткових кваліфікацій в системі післядипломної освіти.
5 - Викладання та оцінювання	
Викладання та навчання	У процесі викладання та навчання застосовуються наступні методи навчання: За типом пізнавальної діяльності: пояснювально-ілюстративний; репродуктивний; аналітичний; індуктивний; дедуктивний; За основними етапами процесу: формування знань; формування умінь і навичок; застосування знань; узагальнення; закріплення; перевірка; За системним підходом: стимулювання та мотивація; контроль та самоконтроль. За джерелами знань: словесні – розповідь, пояснення, лекція; наочні – демонстрація, ілюстрація. За рівнем самостійної розумової діяльності: практичний; метод проблемного викладання. Основні види занять: лекції, семінари, лабораторні роботи, практичні заняття, практика, самостійна робота, консультації з викладачами, підготовка кваліфікаційної роботи.
Оцінювання	Формами оцінювання навчальних досягнень контролю знань здобувачів освітньої програми є поточний, модульний, підсумковий та діагностичний контроль. <i>Поточний контроль</i> здійснюється під час проведення практичних, лабораторних і семінарських занять, він здійснюється з метою визначення рівня навчальних досягнень здобувачів вищої освіти на різних етапах опанування навчальної дисципліни, забезпечення зворотного зв'язку між викладачем і здобувачем у процесі навчання, управління навчальною мотивацією здобувача та здійснення коригуючих дій щодо подальшої організації освітнього процесу задля забезпечення досягнення поставлених освітніх цілей. <i>Модульний контроль</i> проводиться з метою виявлення знань, умінь та навичок здобувачів, набутих у результаті опанування певної частини навчального матеріалу, що складає завершений навчальний модуль, та порівняння виявлених знань, умінь, навичок і набутих компетентностей з тим, що передбачалося робочою навчальною програмою дисципліни. <i>Підсумковий контроль</i> проводять з метою визначення результатів

	<p>навчальних досягнень здобувача вищої освіти на певному освітньому рівні або на окремих його завершених етапах. Підсумковий контроль включає семестровий контроль результатів навчання та атестацію здобувачів вищої освіти.</p> <p><i>Діагностичний контроль</i> проводять у формі вихідного контролю із дисципліни, ректорських і міністерських контрольних робіт тощо, які проводять з метою виявлення рівня залишкових знань здобувачів вищої освіти з навчальної дисципліни після певного проміжку часу, що пройшов після завершення її опанування.</p> <p>Вимоги до організації поточного та підсумкового контролю якості знань здобувачів вищої освіти регламентується «Положенням про контроль та оцінювання навчальних досягнень здобувачів вищої освіти в УДПУ імені Павла Тичини».</p> <p><i>Атестація</i> здобувачів вищої освіти - це встановлення відповідності засвоєння здобувачем вищої освіти рівня та обсягу знань, умінь, інших компетентностей вимогам стандартів вищої освіти/освітніх програм.</p> <p>Атестація здійснюється у формі випускного екзамену з теорії і методики фізичного виховання та комплексного кваліфікаційного екзамену з педагогіки та захисту України.</p> <p>Порядок проведення атестації студентів Університету здійснюють відповідно до «Положення про порядок створення та організацію роботи Екзаменаційної комісії в Уманському державному педагогічному університеті імені Павла Тичини (Нова редакція)»</p>
6. Компетентності	
Інтегральна компетентність	<p>Здатність розв'язувати складні спеціалізовані задачі та практичні проблеми в галузі середньої освіти, що передбачає застосування теорій та методів освітніх наук та педагогіки, військово-патріотичного виховання, фізичного виховання і спорту й характеризується комплексністю та невизначеністю педагогічних умов організації освітнього процесу в закладах загальної середньої освіти.</p>
Загальні компетентності (ЗК)	<p>ЗК 1 Здатність діяти етично, соціально відповідально та свідомо; зберігати та примножувати моральні, культурні, наукові цінності і досягнення суспільства на основі розуміння історії та закономірностей розвитку предметної області, її місця у загальній системі знань про природу і суспільство та у розвитку суспільства, техніки і технологій.</p> <p>ЗК 2 Здатність працювати в команді та автономно.</p> <p>ЗК 3 Здатність до пошуку інформації, її аналізу та критичного оцінювання.</p> <p>ЗК 4 Здатність застосовувати набуті знання в практичних ситуаціях.</p> <p>ЗК 5 Здатність використовувати інформаційно-комунікаційні технології .</p> <p>ЗК 6 Здатність до самовдосконалення та саморозвитку, адаптації та дії в новій ситуації на основі креативності</p> <p>ЗК 7 Здатність вільно спілкуватися державною мовою (усно та письмово).</p> <p>ЗК 8 Здатність використовувати знання іноземної мови в освітній діяльності.</p> <p>ЗК 9 Здатність виявляти повагу та цінувати українську національну культуру, багатоманітність і мультикультурність у суспільстві; здатність до вираження національної культурної ідентичності, творчого самовираження..</p>

	<p>ЗК 10 Здатність реалізувати свої права і обов'язки як члена суспільства; усвідомлення цінності громадянського (вільного демократичного) суспільства та необхідності його сталого розвитку, верховенства права, прав і свобод людини і громадянина в Україні.</p> <p>ЗК 11 Здатність освоювати та вдосконалювати рухові уміння і навички з різних видів рухової активності; захищати життя і здоров'я людей, діяти у надзвичайних ситуаціях мирного і воєнного часу.</p>
<p>Фахові компетентності (ФК)</p>	<p>ФК 1 Здатність формувати в учнів предметні компетентності із захисту України та фізичного виховання, медико-біологічних та психологічних основ і технологій розвитку рухових умінь і навичок та фізичних якостей, санітарно-гігієнічних основ та домедичної допомоги.</p> <p>ФК 2 Здатність застосовувати сучасні методи й освітні технології навчання в контексті положень «Нової української школи».</p> <p>ФК 3 Здатність здійснювати об'єктивний контроль і оцінювання рівня навчальних досягнень учнів із захисту України та фізичного виховання.</p> <p>ФК 4 Здатність аналізувати особливості сприйняття та засвоєння учнями навчальної інформації з метою прогнозу ефективності та корекції освітнього процесу з військово-патріотичного та фізичного виховання.</p> <p>ФК 5 Здатність до володіння педагогічними, медико-біологічними, інформаційними технологіями для формування здорового способу життя, розвитку рухових умінь і навичок, розвитку фізичних (рухових) якостей у представників різних груп населення і самостійної розробки методик і технологій для інтегрального гармонійного розвитку людини, відновлення фізичного стану в польових умовах, різко порушених або втрачених життєво-важливих функцій організму.</p> <p>ФК 6 Здатність до аналізу, систематизації та оцінки педагогічного досвіду, здатність до розробки методики та технологій для розвитку рухових, військово-прикладних умінь і навичок та фізичних якостей на основі розуміння і застосування положень фізіології, морфології, біохімії.</p> <p>ФК 7 Здатність оволодівати базовими і новими видами військово-прикладної та фізкультурної діяльності.</p> <p>ФК 8 Здатність вести документацію, що забезпечує процес навчання із захисту України та фізичної культури в закладах загальної середньої освіти.</p> <p>ФК 9 Здатність здійснювати профілактику травматизму, забезпечувати охорону життя і здоров'я дітей.</p> <p>ФК 10 Здатність самостійно проводити навчальні заняття та позаурочні заходи із захисту України та фізичної культури з учнями закладів загальної середньої освіти, професійної освіти, загальноосвітніх установ.</p> <p>ФК 11 Здатність організувати роботу шкільної секції спортивного напрямку та гуртка військово-патріотичного спрямування.</p>
<p>7. Нормативний зміст підготовки, сформульований у термінах результатів навчання</p>	
<p>РН 1. Знає та вміє застосовувати на практиці основні положення фізіології, морфології, психології, біохімії для розвитку фізичних (рухових) якостей, формування рухових умінь і навичок людей різних вікових груп, володіє засобами інтегрального гармонійного</p>	

(розумового, духовного і фізичного) розвитку людини.

РН 2. Усвідомлює витoki і еволюцію формування теорії спортивного тренування, військово-спортивного багатоборства, медико-біологічні та психологічні основи і технологію фізичного виховання представників різних вікових груп.

РН 3. Знає, як застосовувати на практиці основні положення Воєнної доктрини України і Стратегії національної безпеки України

РН 4. Володіє актуальними технологіями педагогічного контролю і корекції, засобами і методами управління станом людини та забезпечення психологічної стійкості та саморегуляції під час надзвичайних ситуацій

РН 5. Знає закони і принципи розучування рухових умінь і навичок, володіє теорією і методикою розвитку рухових умінь і навичок в базових видах рухової активності та військово-спортивного багатоборства.

РН 6. Володіє методами і засобами оцінки місцевості, орієнтування на місцевості та здійснення польових вимірювань для ведення робочих карт і розробки графічних документів.

РН 7. Знає вимоги до оформлення документації та основні закономірності побудови документів для здійснення освітнього процесу із захисту України та фізичної культури.

РН 8. Знає правила профілактики травматизму та надання першої медичної допомоги; володіє основними методами захисту персоналу та населення від можливих наслідків аварій, катастроф, стихійних лих, технікою проведення реанімаційних заходів.

РН 9. Знає закономірності розвитку фізичних (рухових) якостей в різних видах рухової активності.

РН 10. Знає біологічні, соціальні, психологічні та інші чинники збереження здоров'я.

РН 11. Знає біологічні, соціальні, психологічні, духовні чинники, що обумовлюють значущість професії вчителя захисту України та фізичної культури.

РН 12. Знає основні закони природничо-наукових дисциплін у професійній діяльності, володіє методами теоретичного та експериментального дослідження в професійній діяльності.

РН 13. Вміє проводити дослідження на відповідному рівні, здійснювати пошук, обробку та аналіз інформації з різних джерел, вчитися й оволодівати сучасні знання для їх подальшої реалізації в практиці.

РН 14. Спроможний розвивати педагогічну думку, методи педагогічного контролю і контролю якості навчання, актуальні дидактичні технології.

РН 15. Володіє педагогічними, медико-біологічними, інформаційними технологіями для формування здорового способу життя, розвитку рухових умінь і навичок, розвитку фізичних (рухових) якостей у представників різних груп населення і вміє самостійно розробляти методики і технології для інтегрального гармонійного розвитку людини.

РН 16. Володіє методами і прийомами підготовки молоді до служби в лавах Збройних сил України.

РН 17. Володіє руховими навичками в базових видах спорту на рівні масових розрядів; вдосконалює руховий арсенал шляхом формування рухових умінь і навичок самозахисту, військово-спортивного багатоборства.

РН 18. Вміє розробляти навчально-методичні матеріали на основі освітнього стандарту та зразкових програм з урахуванням виду освітньої установи, особливостей класу / групи та окремих учнів.

РН 19. Вміє розробляти перспективні та оперативні плани і програми конкретних занять в сфері дитячо-юнацького спорту та зі спортсменами масових розрядів.

РН 20. Вміє визначати цілі і завдання, планувати навчальні заняття, розробляти необхідну документацію для проведення занять із захисту України та фізичної культури.

РН 21. Здатний складати планувальну і звітну документацію, організувати та проводити спортивні змагання, масові фізкультурні національно-патріотичні заходи.

РН 22. Вміє практично використовувати документи державних і громадських органів управління у сфері фізичної культури.

РН 23. Здатний здійснювати організацію рекреаційно- оздоровчої діяльності з використанням різних видів та форм рухової активності для активного відпочинку та ведення здорового способу життя.
РН 24. Володіє прийомами спілкування і вміє використовувати їх при роботі з колективом займаються і кожним індивідуумом.
РН 25. Володіє прийомами проведення активної пропаганди ідеї патріотизму; формування через засоби масової інформації громадської думки про фізичну культуру як частину загальної культури.
РН 26. Здатний з дотриманням етичних норм формувати комунікаційну стратегію з колегами, соціальними партнерами, учнями й вихованцями та їхніми батьками.
РН 27. Організовує співпрацю учнів і вихованців та ефективно працює в команді (педагогічному колективі освітнього закладу, інших професійних об'єднаннях).
РН 28. Здатний розуміти значення культури як форми людського існування, цінувати різноманіття та мультикультурність світу і керуватися у своїй діяльності сучасними принципами толерантності, діалогу і співробітництва.
РН 29. Здатний вчитися упродовж життя і вдосконалювати з високим рівнем автономності набути під час навчання кваліфікацію.
РН 30. Здатний аналізувати соціально та особистісно значущі світоглядні проблеми, приймати рішення на основі сформованих ціннісних орієнтирів і гуманістичних ідеалів, розуміння концепції сталого розвитку людства.
РН 31. Здатний створювати рівноправний і справедливий клімат, що сприяє навчанню всіх учнів, незалежно від їхнього соціально-культурно-економічного контексту.

8 - Ресурсне забезпечення реалізації програми

Кадрове забезпечення	Науково-методичний рівень керівника і членів робочої групи, а також професорсько-викладацького складу, що забезпечує реалізацію освітньої програми відповідає Ліцензійним вимогам щодо провадження освітньої діяльності. З метою підвищення особистого фахового рівня та підвищення якості освітнього процесу всі науково-педагогічні працівники щонайменше раз на п'ять років проходять стажування (у т. ч. й закордонні).
Матеріально-технічне забезпечення	Матеріально-технічна база містить кабінети, які забезпечені комп'ютерними робочими місцями, мультимедійним обладнанням, а також спортивні майданчики, спортивну залу, тренажерні зали. Для проведення лекційних, практичних, семінарських занять, інформаційного пошуку та обробки результатів досліджень наявні спеціалізовані комп'ютерні класи, бібліотека, читальні зали з необхідним програмним забезпеченням та необмеженим відкритим доступом до Інтернет- мережі. Наявна вся необхідна соціально-побутова інфраструктура, кількість місць у гуртожитках відповідає вимогам.
Інформаційне та навчально-методичне забезпечення	Щорічно оновлену інформацію про організацію освітньої діяльності для підготовки здобувачів вищої освіти розміщують на сайті Університету https://udpu.edu.ua у рубриці «Навчання». Освітні програми підготовки здобувачів вищої освіти опубліковують і розміщують на веб-сайті Університету в рубриці «Навчання. Освітні програми» https://udpu.edu.ua/navchannia/osvitni-prohramy . На сайті університету також висвітлюють: академічний календар (оновлений на кожний навчальний рік); графік освітнього процесу (оновлений на кожний навчальний рік); нормативні документи (положення), які регламентують організацію освітнього прогресу в Університеті. Освітній процес забезпечений навчально-методичними комплексами, підручниками та посібниками. Навчальні курси розміщені в системі інформаційно-освітнього середовища для здобувачів вищої освіти очної та заочної (дистанційної) форм

	<p>навчання: https://dis.udpu.edu.ua ; електронний архів навчальних, наукових та навчально-методичних матеріалів: https://library.udpu.edu.ua. Відкрито доступ наукометричних баз даних Web of Science та SCOPUS видавництва Elsevier, що надають користувачам можливість отримати результати тематичного пошуку, відслідкувати свій рейтинг. Бібліотечний фонд університету багатогалузевий, нараховує 417 446 примірників вітчизняної та зарубіжної літератури, зокрема рідкісних видань, спец, видів науково-технічної літератури і документів, авторефератів дисертацій, дисертацій. Бібліотека щороку здійснює переплату 202 назв методичних, наукових, фахових періодичних видань. В структурі бібліотеки наявні 6 читальних залів на 45 посадкових місць. Всі ресурси бібліотеки доступні через сайт Університету: https://librarv.udvu.edu.ua</p>
9 - Академічна мобільність	
Національна кредитна мобільність	<p>Академічну мобільність здобувачів вищої освіти передбачено на загальних підставах в межах України. Основні цілі і завдання, організаційне забезпечення академічної мобільності здобувачів вищої освіти в Університеті, порядок визнання та перезарахування результатів їхнього навчання, права та обов'язки осіб, які беруть участь у програмах академічної мобільності, порядок звітності та оформлення документів за результатами їхнього навчання регламентовано «Положенням про порядок реалізації права на академічну мобільність учасниками освітнього процесу Уманського державного педагогічного університету імені Павла Тичини». Двосторонніми договорами між Уманським державним педагогічним університетом імені Павла Тичини та закладами освіти України передбачено можливість реалізації кредитної мобільності за навчальними модулями, що забезпечує набуття здобувачами загальних і фахових компетентностей. Укладено договори про академічну співпрацю з Бердянським державним педагогічним університетом, Вінницьким державним педагогічним університетом імені Михайла Коцюбинського, Глухівським національним педагогічним університетом імені Олександра Довженка, Рівненським державним гуманітарним університетом, Тернопільським національним педагогічним університетом імені Володимира Гнатюка, Українським державним університетом імені Михайла Драгоманова.</p>
Міжнародна кредитна мобільність	<p>Індивідуальну академічну мобільність здобувачів реалізовано у межах підписаних угод про співпрацю із зарубіжними освітніми закладами. В університеті організовано роботу в межах проєктів академічної мобільності («Mobile+3», «Erasmus+», «Mevlana», «Stipendium Hungaricum») та програм подвійного дипломування, зорієнтованих на підтримку ініціатив у галузях освіти та культури. Програми подвійного дипломування (ступеневу академічну мобільність) реалізовано на базі:</p> <ul style="list-style-type: none"> • Державної вищої школи професійної освіти ім. Іпполіта Цегельського у м. Гнезно (Польща); • Поморської академії у м. Слупськ (Польща); • Академії імені Яна Длугоша у м. Ченстохов (Польща). Програму кредитної академічної мобільності «Mevlana» реалізовано на базі: • Університету Аланья Аладдін Кейкубат (Туреччина); • Університету Біледжик Шейх Едебелі (Туреччина). <p>Програму академічної мобільності «Еразмус+» реалізовано на базі:</p>

	<ul style="list-style-type: none"> • Державної Вищої Школи Професійної Освіти імені Яна Амоса Коменського у м. Лешно (Польща); • Державної вищої школи професійної освіти ім. Іпполіта Цегельського у м. Гнезно (Польща). <p>Університет бере участь у міжнародних наукових, освітніх та експериментальних проєктах із закордонними та українськими партнерськими установами, зокрема: програма «Student Action», програма «Active Citizens», програма «Healthy Challenge», MoPED №586098-erpp-1-2017-1-UA-ERPKA2-SVNE-JP Модернізація педагогічної вищої освіти з використання інноваційних інструментів викладання. Міжнародні країни-партнери: Велика Британія, Болгарія, Польща, США, Туреччина, Узбекистан. Уманський державний педагогічний університет імені Павла Тичини увійшов до міжнародних рейтингів U-Multirank та QS.</p>
Навчання іноземних здобувачів вищої освіти	непередбачено

**II. Перелік освітніх компонент освітньої програми
«Середня освіта (Захист України. Фізична культура)»**

Код н/д	Компоненти освітньої програми (навчальні дисципліни, практики, атестація)	Кількість кредитів	Форма підсумк. контролю
1	2	3	4
Обов'язкові компоненти ОП			
ОК 1	Українська мова за професійним спрямуванням	4	екзамен
ОК 2	Вища математика	4	екзамен
ОК 3	Статути Збройних Сил України	4	екзамен
ОК 4	Історія культури України та світу	4	екзамен
ОК 5	Інформаційно-комунікаційні технології навчання	3	залік
ОК 6	Вступ до спеціальності	3	залік
ОК 7	Основи національної безпеки та оборони України	3	залік
ОК 8	Іноземна мова	9	екзамен
ОК 9	Тактична підготовка	4	екзамен
ОК 10	Загальна фізика	4	екзамен
ОК 11	Охорона праці та безпека життєдіяльності	4	залік
ОК 12	Військова топографія	4	залік
ОК 13	Історія українського війська	4	залік
ОК 14	Стройова підготовка	6	екзамен
ОК 15	Педагогіка	4	екзамен
ОК 16	Комп'ютерна графіка	4	екзамен
ОК 17	Військово-інженерна підготовка та зв'язок	3	залік
ОК 18	Анатомія і фізіологія людини	3	залік
ОК 19	Загальна та вікова психологія	4	екзамен
ОК 20	Загальна теорія підготовки спортсменів	8	екзамен
ОК 21	Тактична медицина	6	екзамен
ОК 22	Гімнастика з методикою навчання	4	екзамен

ОК 23	Теорія і методика фізичного виховання	5	екзамен
ОК 24	Інженерна підготовка (мінна безпека)	4	екзамен
ОК 25	Основи наукових досліджень та академічна доброчесність	3	залік
ОК 26	Методика викладання захист України	5	екзамен
ОК 27	Підготовка з радіо-хімічної безпеки	4	екзамен
ОК 28	Легка атлетика з методикою навчання	4	екзамен
ОК 29	Атлетизм з методикою навчання	5	екзамен
ОК 30	Програмно-апаратні комплекси в освітньому середовищі	4	екзамен
ОК 31	Військова логістика	3	екзамен
ОК 32	Психологічна підготовка	4	екзамен
ОК 33	Спортивні ігри з методикою навчання	5	екзамен
ОК 34	Інклюзивне фізичне виховання в закладах освіти	3	залік
Загальний обсяг кредитів обов'язкових компонент кредитів		145	
Курсові роботи			
ОК 35	Теорія і методика фізичного виховання	1	залік
ОК 36	Методика викладання захист України	1	залік
Вибіркові компоненти ОП			
Загальний обсяг кредитів вибірових компонент		60	
Практична підготовка			
ОК 37	Навчальна (виховна) практика	6	залік
ОК 38	Виробнича (навчально-польові збори)	6	залік
ОК 39	Виробнича (технологічна практика з фізичної культури)	9	залік
ОК 40	Виробнича (педагогічна практика з захисту України)	9	залік
Атестація			
Комплексний кваліфікаційний екзамен		3	екзамен
ЗАГАЛЬНИЙ ОБСЯГ ОСВІТНЬОЇ ПРОГРАМИ 240 кредитів			

III. Логічна послідовність освітніх компонент освітньо-професійної програми «Професійна освіта (Комп'ютерні технології)»

Код н/д	Обов'язкові компоненти освітньої програми (навчальні дисципліни, практики, атестація)		
1 семестр			
ОК 1	Українська мова за професійним спрямуванням		
ОК 2	Вища математика		
ОК 3	Статути Збройних Сил України		
ОК 4	Історія культури України та світу		
ОК 5	Інформаційно-комунікаційні технології навчання		
ОК 6	Вступ до спеціальності		
ОК 7	Основи національної безпеки та оборони України		
2 семестр			
ОК 8	Іноземна мова		
ОК 9	Тактична підготовка		
ОК 10	Загальна фізика		
ОК 11	Охорона праці та безпека життєдіяльності		
ОК 12	Військова топографія		

ОК 13	Історія українського війська
	3 семестр
ОК 14	Стройова підготовка
ОК 15	Педагогіка
ОК 16	Комп'ютерна графіка
ОК 17	Військово-інженерна підготовка та зв'язок
ОК 18	Анатомія і фізіологія людини
ВВ 1	Дисципліна іншої освітньої програми
ВВ 2	Дисципліна іншої освітньої програми
	4 семестр
ОК 19	Загальна та вікова психологія
ОК 20	Загальна теорія підготовки спортсменів
ОК 21	Тактична медицина
ВВ 3	Дисципліна іншої освітньої програми
ВВ 4	Дисципліна іншої освітньої програми
ОК 35	Навчальна (технологічна) практика
	5 семестр
ОК 22	Гімнастика з методикою навчання
ОК 23	Теорія і методика фізичного виховання
ОК 24	Інженерна підготовка (мінна безпека)
ОК 25	Основи наукових досліджень та академічна доброчесність
ВВ 5	Дисципліна іншої освітньої програми
ВВ 6	Дисципліна іншої освітньої програми
ОК 36	Навчальна (навчально-польові збори)
	6 семестр
ОК 26	Методика викладання захист України
ОК 27	Підготовка з радіо-хімічної безпеки
ОК 28	Легка атлетика з методикою навчання
ВВ 7	Дисципліна іншої освітньої програми
ВВ 8	Дисципліна іншої освітньої програми
ВВ 9	Дисципліна іншої освітньої програми
ВВ 10	Дисципліна іншої освітньої програми
	7 семестр
ОК 29	Атлетизм з методикою навчання
ОК 30	Програмно-апаратні комплекси в освітньому середовищі
ОК 31	Військова логістика
ВВ 11	Дисципліна іншої освітньої програми
ВВ 12	Дисципліна іншої освітньої програми
ВВ 13	Дисципліна іншої освітньої програми
ОК 37	Виробнича (педагогічна) практика з фізичної культури
	8 семестр
ОК 32	Психологічна підготовка
ОК 33	Спортивні ігри з методикою навчання
ОК 34	Інклюзивне фізичне виховання в закладах освіти
ВВ 14	Дисципліна іншої освітньої програми
ВВ 15	Дисципліна іншої освітньої програми
ОК 38	Виробнича (педагогічна) практика з захисту України
	Атестація

IV. Опис програми

Компетентності, якими повинен оволодіти здобувач	Результати навчання	Найменування навчальних дисциплін, практик
Обов'язкові компоненти ОП		
ЗК2, ЗК3, ЗК4, ЗК7, ЗК8, ЗК9, ФК1, ФК2, ФК3, ФК4, ФК9, ФК10, ФК13, ФК15	РН 4, РН 5, РН 6.	Українська мова за професійним спрямуванням
ЗК5, ЗК6, ЗК7, ЗК10, ФК7, ФК8, ФК11, ФК12, ФК14, ФК15	РН 17, РН 18, РН 29.	Вища математика
ЗК1, ЗК2, ЗК3, ЗК5, ЗК8, ЗК9, ЗК10, ФК2, ФК3, ФК4, ФК9, ФК13, ФК12, ФК15	РН 3, РН 4, РН 23.	Статути Збройних Сил України
ЗК2, ЗК3, ЗК6, ЗК7, ЗК8, ЗК9, ФК5, ФК8, ФК13, ФК14, ФК15	РН 9, РН 21, РН 22.	Історія культури України та світу
ЗК1, ЗК2, ЗК3, ЗК4, ЗК5, ЗК7, ЗК8, ЗК9, ФК1, ФК2, ФК3, ФК4, ФК9, ФК10, ФК13, ФК15	РН 2, РН 4, РН 6.	Інформаційно-комунікаційні технології навчання
ЗК6, ЗК7, ФК6, ФК7, ФК8, ФК10, ФК11, ФК12, ФК13,	РН 9, РН 16, РН 23.	Вступ до спеціальності
ФК14, ФК15	РН 16, РН 19	Основи національної безпеки та оборони України
ЗК6, ЗК7, ФК7, ФК8, ФК10, ФК11, ФК12, ФК13, ФК14, ФК15	РН 16, РН 19, РН 40.	Іноземна мова
ЗК2, ЗК3, ЗК4, ЗК7, ЗК8, ЗК9, ФК1, ФК2, ФК3, ФК4, ФК9, ФК10, ФК13, ФК15	РН 4, РН 5, РН 6.	Тактична підготовка
ЗК1, ЗК2, ЗК5, ЗК6, ЗК7, ЗК9, ЗК10, ФК2, ФК7, ФК8, ФК11, ФК12, ФК14, ФК15	РН 3, РН 17, РН 18.	Загальна фізика
ЗК1, ЗК2, ЗК3, ЗК6, ЗК7, ЗК8, ЗК9, ФК8, ФК9, ФК10, ФК13, ФК14, ФК15	РН 2, РН 21, РН 28.	Охорона праці та безпека життєдіяльності
ЗК1, ЗК2, ЗК5, ЗК6, ЗК7, ЗК9, ЗК10, ФК4, ФК5, ФК6, ФК7, ФК8, ФК9, ФК10, ФК11, ФК12, ФК13, ФК15	РН 2, РН 7, РН 24.	Військова топографія
ЗК2, ЗК3, ЗК5, ЗК7, ЗК8, ЗК9, ЗК10, ФК3, ФК4, ФК7, ФК8, ФК11, ФК 12, ФК13	РН 4, РН 7, РН 31	Історія українського війська
ЗК2, ЗК3, ЗК5, ЗК6, ЗК7, ЗК8, ЗК9, ЗК10, ФК7, ФК8, ФК11, ФК12, ФК13, ФК14, ФК15	РН 17, РН 18, РН 21.	Стройова підготовка
ЗК2, ЗК3, ЗК5, ЗК6, ЗК 7, ЗК8, ЗК9, ЗК 10, ФК7, ФК 8, ФК9, ФК 10, ФК 11, ФК 12, ФК13,	РН 8, РН 21, РН 26.	Педагогіка

ФК14, ФК15.		
ЗК5, ЗК6, ЗК7, ФК5, ФК7, ФК8, ФК11, ФК12, ФК14, ФК15	РН 18, РН 29, РН 32	Комп'ютерна графіка
ЗК5, ЗК7, ЗК10, ФК7, ФК8, ФК10, ФК11, ФК12, ФК13, ФК15	РН 7, РН 16, РН 18	Військово-інженерна підготовка та зв'язок
ЗК2, ЗК3, ЗК5, ЗК6, ЗК7, ЗК9, ЗК10, ЗК11, ФК1, ФК2, ФК5, ФК8, ФК9, ФК10, ФК11, ФК12, ФК13, ФК14, ФК15.	РН 7, РН 11, РН 27.	Анатомія і фізіологія людини
ЗК1, ЗК2, ЗК5, ЗК9, ЗК10, ФК2, ФК9, ФК10, ФК12, ФК13, ФК15	РН 1, РН 2, РН 23.	Загальна та вікова психологія
ЗК1, ЗК2, ЗК3, ЗК4, ЗК7, ЗК8, ЗК9, ЗК11, ФК1, ФК2, ФК4, ФК7, ФК8, ФК9, ФК11, ФК12, ФК13, ФК14, ФК15	РН 5, РН 10, РН 20.	Загальна теорія підготовки спортсменів
ЗК1, ЗК2, ЗК3, ЗК5, ЗК6, ЗК7, ЗК8, ЗК9, ЗК10, ЗК11, ФК1, ФК2, ФК5, ФК7, ФК8, ФК9, ФК10, ФК11, ФК12, ФК13, ФК14, ФК15	РН 10, РН 11, РН 20.	Тактична медицина
ЗК1, ЗК2, ЗК5, ЗК6, ЗК7, ЗК8, ЗК9, ЗК10, ЗК11, ФК1, ФК3, ФК4, ФК5, ФК6, ФК7, ФК8, ФК9, ФК10, ФК11, ФК12, ФК13, ФК14, ФК15	РН 8, РН 15, РН 20.	Гімнастика з методикою навчання
ЗК3, ЗК4, ЗК5, ЗК7, ЗК8, ФК1, ФК2, ФК3, ФК4, ФК7, ФК8, ФК9, ФК10, ФК11, ФК13, ФК15	РН 6, РН 34, РН 37.	Теорія і методика фізичного виховання
ЗК1, ЗК2, ЗК4, ЗК5, ЗК6, ЗК7, ФК7, ФК8, ФК9, ФК10, ФК11, ФК12, ФК13, ФК14, ФК15	РН 2, РН 19, РН 36	Інженерна підготовка (мінна безпека)
ЗК2, ЗК3, ЗК4, ЗК6, ЗК8, ЗК9, ФК3, ФК4, ФК7, ФК13, ФК14	РН 4, РН 35, ФК37	Основи наукових досліджень та академічна доброчесність
ЗК1, ЗК2, ЗК5, ЗК6, ЗК7, ЗК9, ЗК10, ЗК11, ФК1, ФК2, ФК3, ФК4, ФК5, ФК6, ФК8, ФК9, ФК10, ФК13, ФК14, ФК15	РН 2, РН 11, РН 13, РН 22.	Методика викладання захист України
ЗК1, ЗК2, ЗК3, ЗК6, ЗК7, ЗК8, ЗК9, ЗК11, ФК 1, ФК2, ФК 3, ФК4, ФК5, ФК6, ФК8, ФК9, ФК13, ФК14, ФК15	РН 13, РН 21, РН 25.	Підготовка з радіо-хімічної безпеки
ЗК2, ЗК3, ЗК5, ЗК6, ЗК7, ЗК8, ЗК9, ЗК10, ФК1, ФК3, ФК4,	РН 7, РН 8, РН 12, РН 15, РН 21.	Легка атлетика з методикою навчання

ФК5, ФК6, ФК7, ФК8, ФК9, ФК10, ФК11, ФК12, ФК13, ФК14, ФК15		
ЗК5, ЗК7, ЗК10, ЗК11, ФК8, ФК11, ФК12, ФК13, ФК14, ФК15	РН 7, РН 9, РН 39.	Атлетизм з методикою навчання
ЗК3, ЗК5, ЗК6, ЗК7, ЗК10, ФК7, ФК8, ФК11, ФК12, ФК13, ФК14, ФК15	РН 7, РН 35, РН 37	Програмно-апаратні комплекси в освітньому середовищі
ЗК1, ЗК3, ЗК4, ЗК7, ЗК8, ЗК9, ФК1, ФК2, ФК4, ФК5, ФК7, ФК9, ФК11, ФК13	РН 5, РН 30, РН 38	Військова логістика
ЗК1, ЗК4, ЗК5, ЗК6, ЗК7, ЗК9, ЗК10, ФК5, ФК7, ФК8, ФК9, ФК10, ФК11, ФК12, ФК13, ФК14, ФК15	РН 19, РН 24, РН 35	Психологічна підготовка
ЗК1, ЗК2, ЗК5, ЗК6, ЗК7, ЗК9, ЗК10, ФК5, ФК7, ФК8, ФК9, ФК10, ФК11, ФК12, ФК13, ФК14, ФК15	РН 7, РН 23, РН 24.	Спортивні ігри з методикою навчання
ЗК6, ЗК7, ФК7, ФК8, ФК10, ФК11, ФК12, ФК13, ФК14, ФК15.	РН 9, РН 19, РН 41.	Інклюзивне фізичне виховання в закладах освіти
ЗК5, ЗК7, ЗК10, ЗК11, ФК3, ФК4, ФК8, ФК11, ФК12, ФК13, ФК15	РН 7, РН 14.	Гімнастика з методикою навчання
ЗК1, ЗК2, ЗК5, ЗК6, ЗК7, ЗК9, ЗК10, ЗК11, ФК1, ФК2, ФК3, ФК4, ФК5, ФК6, ФК8, ФК9, ФК10, ФК13, ФК14, ФК15	РН 2, РН 11, РН 13, РН 22.	Курсова робота з Методика викладання захист України
ЗК2, ЗК3, ЗК5, ЗК6, ЗК7, ЗК8, ЗК9, ЗК10, ФК1, ФК3, ФК4, ФК5, ФК6, ФК7, ФК8, ФК9, ФК10, ФК11, ФК12, ФК13, ФК14, ФК15	РН 7, РН 8, РН 12, РН 15, РН 21.	Курсова робота з Теорія і методика фізичного виховання
Практична підготовка ОП		
ЗК1, ЗК3, ЗК7, ЗК8, ЗК9, ЗК11, ФК2, ФК7, ФК8, ФК9, ФК10, ФК11, ФК12, ФК13, ФК14, ФК15	РН 9, РН 16, РН 25.	Навчальна (виховна) практика
ЗК1, ЗК2, ЗК3, ЗК4, ЗК7, ЗК8, ЗК9, ЗК11, ФК1, ФК2, ФК4, ФК7, ФК9, ФК11, ФК12, ФК13, ФК14, ФК15	РН 5, РН 10, РН 25.	Виробнича (навчально-польові збори)
ЗК1, ЗК2, ЗК3, ЗК6, ЗК7, ЗК8, ЗК9, ЗК11, ФК2, ФК7, ФК8, ФК9, ФК10, ФК11, ФК12, ФК13, ФК14, ФК15	РН 9, РН 16, РН 19, РН 20, РН 21, РН 24, РН 25.	Виробнича (технологічна практика з фізичної культури)

ЗК1, ЗК2, ЗК3, ЗК4, ЗК6, ЗК7, ЗК8, ЗК9, ЗК11, ФК1, ФК2, ФК3, ФК4, ФК5, ФК6, ФК7, ФК8, ФК9, ФК11, ФК12, ФК13, ФК14, ФК15	РН 5, РН 10, РН 12, РН 13, РН 14, РН 15, РН 20, РН 21, РН 22, РН 25.	Виробнича (педагогічна практика з захисту України)
---	---	--

V. Форми атестації здобувачів вищої освіти

Атестація здобувачів вищої освіти освітньої-професійної програми проводиться згідно з «Положенням про організацію освітнього процесу в Уманському державному педагогічному університеті імені Павла Тичини», «Положенням про Європейську кредитно-трансферну систему навчання в Уманському державному педагогічному університеті імені Павла Тичини», «Положенням про порядок створення та організацію роботи Екзаменаційної комісії» та інших нормативно-правових актів.

Атестація здобувачів вищої освіти освітньої програми «Середня освіта (Захист України. Фізична культура)», здійснюється у формі випускного екзамену з теорії і методики фізичного виховання та комплексного кваліфікаційного екзамену з педагогіки та захисту України й завершується видачею документа державного зразка про присудження їм ступеня бакалавра з присвоєнням освітньої кваліфікації: бакалавр середньої освіти.

VI. Структурно-логічна схема ОП

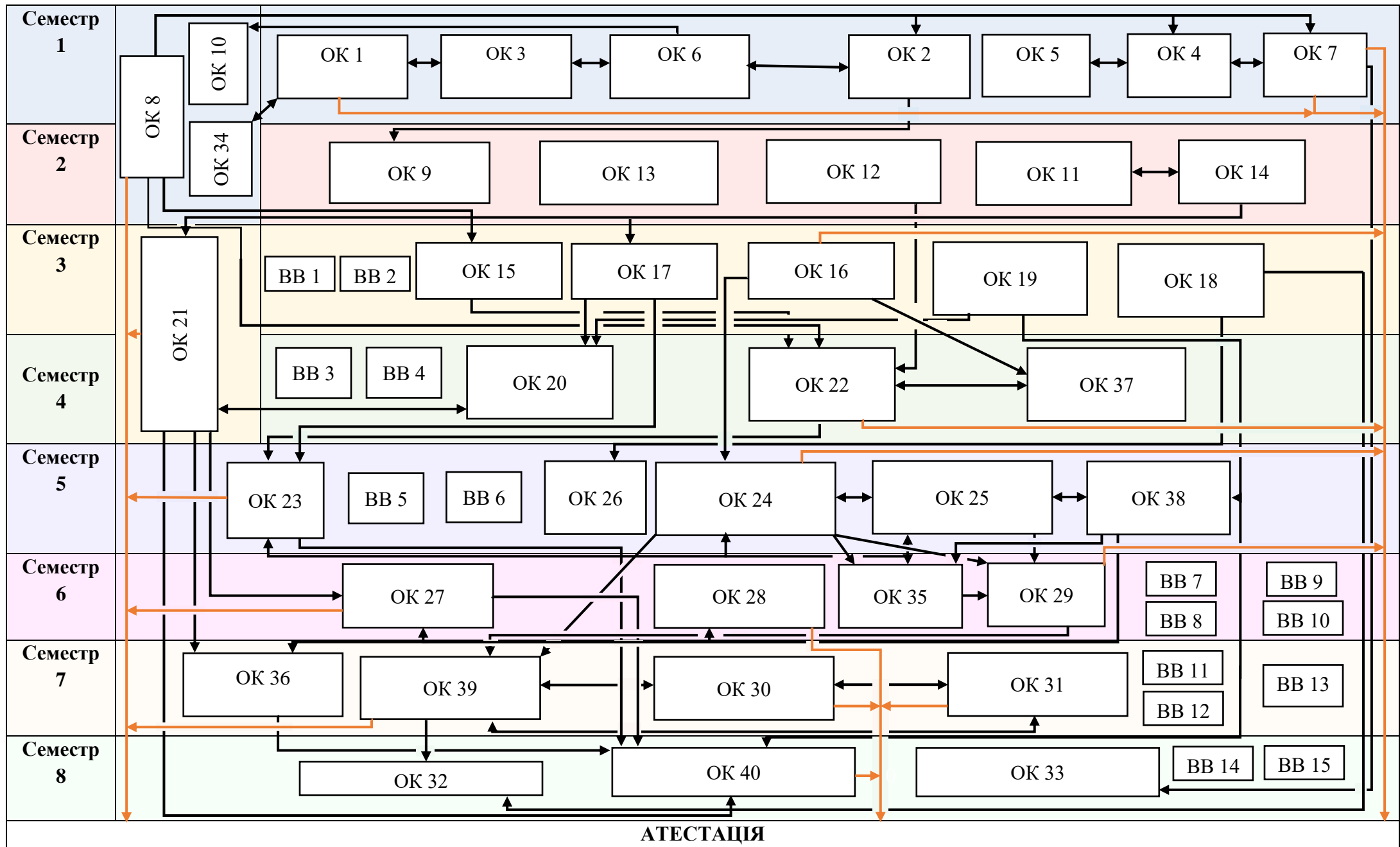

VII. Вимоги до наявності системи внутрішнього забезпечення якості освіти

Система внутрішнього забезпечення якості вищої освіти в Університеті створена і функціонує на таких принципах: академічна свобода, автономність і саморегулювання; відкритість до нових знань і критики; чесність і толерантність у ставленні до членів колективу і партнерів; взаємна вимогливість і довіра; ініціативність і лідерство; суспільна та індивідуальна відповідальність за результати роботи; інклюзивність освітнього середовища.

Система внутрішнього забезпечення якості вищої освіти в Університеті передбачає здійснення таких процедур і заходів:

- визначення принципів та процедур забезпечення якості вищої освіти;- здійснення моніторингу і періодичного перегляду освітніх програм;
- щорічне оцінювання здобувачів вищої освіти, науково-педагогічних і педагогічних працівників Університету та регулярне оприлюднення результатів оцінювань на офіційному сайті, інформаційних стендах тощо;
- забезпечення підвищення кваліфікації педагогічних і науково - педагогічних працівників;
- забезпечення наявності необхідних ресурсів для організації освітнього процесу за кожною освітньою програмою;- забезпечення наявності інформаційних систем для ефективного управління освітнім процесом;
- забезпечення публічності інформації про освітні програми, ступені вищої освіти та кваліфікації;- забезпечення дотримання академічної доброчесності працівниками

Університету й здобувачами вищої освіти шляхом створення і забезпечення функціонування ефективної системи запобігання та виявлення академічного плагіату. Структуру системи внутрішнього забезпечення якості вищої освіти в Університеті формує університетська спільнота: структурні підрозділи, науково- педагогічні і педагогічні працівники, здобувачі вищої освіти, представники адміністрації і допоміжних служб.

Система внутрішнього забезпечення якості вищої освіти в Університеті діє на п'яти рівнях. Процедури та заходи забезпечення якості освіти в університеті регулюються «Положенням про організацію освітнього процесу», «Положенням про освітні програми», «Положення про систему внутрішнього забезпечення якості вищої освіти в Уманському державному педагогічному університеті імені Павла Тичини» та ін.

